



580~600W

M10 太阳能组件 **海王系列**

N型TOPCon单晶半片大尺寸双玻双面太阳能组件



该产品采用多母线设计，结构具有更均匀的抗裂应力分布和更高的可靠性。采用半电池技术，降低了模块的发热，提高了安全性能。产品匹配不同的安装条件，兼顾高适配性与高兼容性，搭配成熟的支架和逆变器方案，专为工商业和集中型地面电站定制设计。

组件特性

- 优异的抗PID性能
- 耐盐雾耐氨抗沙尘冰雹
- 生产工艺可靠性测试
- 0-+5w正功率公差保证
- LID 零光衰
- BOS成本降低ROI提高
- 无损切割
- 双面发电技术

产品及体系认证

IEC61215/IEC61730
 ISO9001:质量管理体系
 ISO14001:环境管理体系
 ISO45001:职业健康安全管理体系

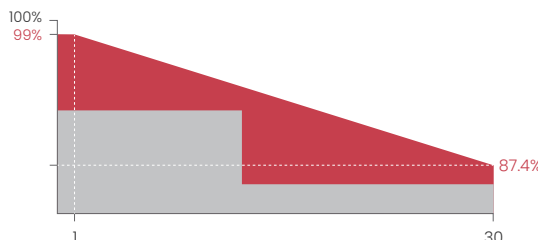

30 YEAR 线性功率保证

30 YEAR 产品质量与工艺保证

江苏昊宇光伏科技有限公司

电话: 400-990-2558 邮箱: info@sunriseenergy.cn 地址: 江苏省常州市钟楼区童子河西路20号

▲ 本规格书中包含的所有数据如有任何更改，恕不另行通知，最终解释权归昊宇光伏所有。



工程图纸

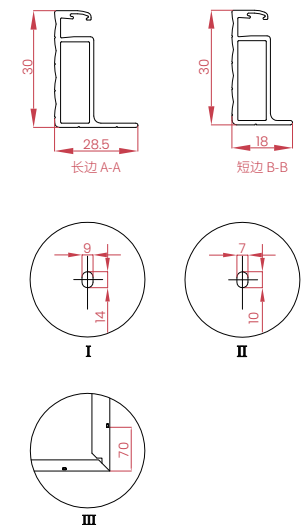
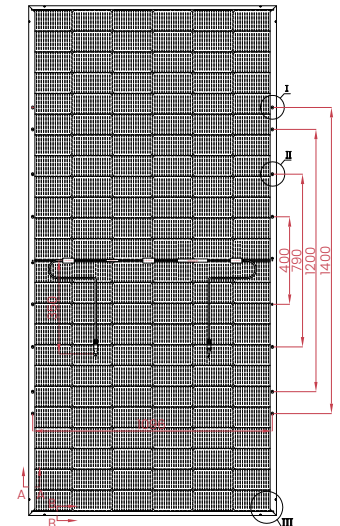
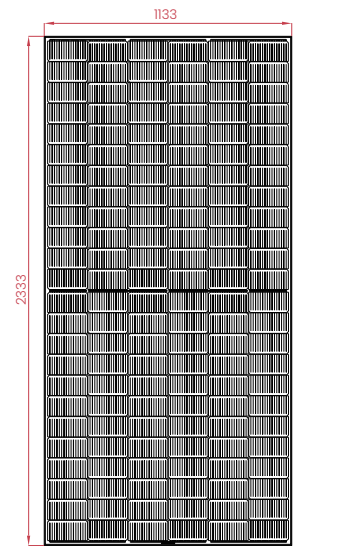

组件型号	SR-72M 580NHLProD		SR-72M 585NHLProD		SR-72M 590NHLProD		SR-72M 595NHLProD		SR-72M 600NHLProD	
	STC	NOCT	STC	NOCT	STC	NOCT	STC	NOCT	STC	NOCT
组件效率 (%)	21.95		22.14		22.33		22.51		22.7	
功率公差 (W)	0~+5		0~+5		0~+5		0~+5		0~+5	
测试环境	STC	NOCT	STC	NOCT	STC	NOCT	STC	NOCT	STC	NOCT
最大功率 Pmax(W)	580	437.55	585	441.32	590	445.09	595	448.86	600	452.63
开路电压 Voc(V)	51.26	48.96	51.45	49.14	51.65	49.33	51.84	49.51	52.03	49.70
短路电流 Isc(A)	14.47	11.68	14.54	11.74	14.61	11.79	14.68	11.85	14.74	11.90
最大功率工作电压 Vm(V)	42.35	39.74	42.51	39.89	42.67	40.04	42.83	40.19	42.99	40.34
最大功率工作电流 Im(A)	13.70	11.05	13.77	11.10	13.83	11.15	13.90	11.21	13.96	11.26
电池类型 (mm)	M10 TOPCon									
电池片数量 (Pcs)	144(6×24)									
最大系统电压 (V)	DC1500									
开路电压温度系数 (%/°C)	-0.29									
短路电流温度系数 (%/°C)	0.045									
最大功率温度系数 (%/°C)	-0.25									
工作温度 (°C)	-40 to 85									
额定电池工作温度 (°C)	45±2									
最大保险丝额定电流 (A)	30									
正面静态荷载 (Pa)	5400									
背面静态荷载 (Pa)	2400									

STC(标准测试环境):辐照度1000W/m², 电池温度25°C, 光谱AM1.5
 NOC(电池片标称工作温度条件):辐照度800W/m², 环境温度20°C风速1m/s

背面参数(580W)	10%	15%	20%	25%
功率 Pmax(W)	638	667	696	725
开路电压 Voc(V)	51.30	51.31	51.32	51.34
短路电流 Isc(A)	15.86	16.58	17.29	18.01
最大功率工作电压 Vm(V)	42.35	42.36	42.37	42.38
最大功率工作电流 Im(A)	15.07	15.75	16.43	17.11

辅材参数

边框	防腐铝合金	玻璃	2.0mm厚低铁超白钢化绒面玻璃
电池	6×24片 单晶太阳能电池	接线盒	Ip≥68, TÜV&UL
输出线&连接器	4mm ² , EVO2 或 EVO2 兼容	净缆长度	350mm 或根据客户要求定制

包装参数

组件尺寸	2333×1133×30mm	重量	32.1kg
载货量	1080块/17.5米平板车	包装方式	36片/托

IV 曲线图

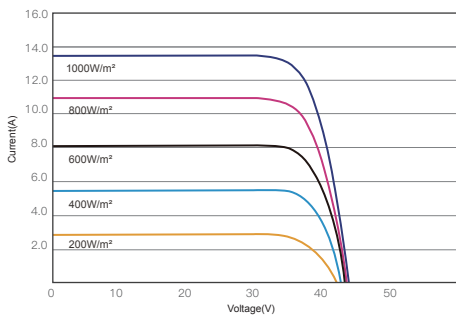

昊宇光伏I-V曲线图(590W)

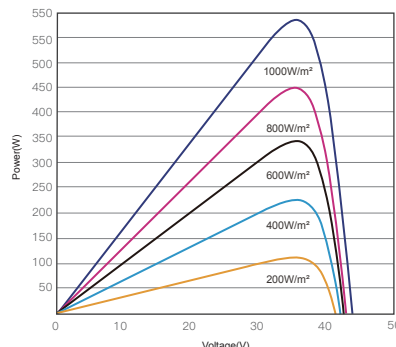

昊宇光伏P-V曲线图(590W)